



**COLEGIO DE BACHILLERES DE CHIAPAS.  
DIRECCIÓN ACADÉMICA.  
SUBDIRECCIÓN DE SERVICIOS EDUCATIVOS.  
DEPARTAMENTO DE ACTIVIDADES CULTURALES Y  
DEPORTIVAS.**



**CEREMONIAL E INSTRUCTIVO A LA BANDERA**

## **PRESENTACIÓN**

El presente documento está basado en el Ceremonial e Instructivo a la bandera, emitido por la Secretaría de Educación Pública, con la finalidad de difundir los procesos adecuados para honrar nuestros símbolos patrios y refrendar la adhesión a la historia, al presente y al futuro de nuestra Nación, como parte de nuestro deber cívico dirigido al fortalecimiento del sentido de comunidad y pertenencia para afianzar la identidad nacional entre la sociedad y los alumnos.

Dentro de la formación integral de nuestros educandos, es sin lugar a dudas, ponderar la impartición de valores cívicos con el objeto de reforzar el amor a la patria y tener en el futuro inmediato adultos de bien que construyan un mejor mañana.

En éste marco, es una práctica de nuestra Institución llevar a cabo anualmente los Concursos de Escoltas, en los planteles y en las coordinaciones de zona con los grupos más destacados por su marcialidad y disciplina, para lo cual, este cuadernillo tiene también como finalidad ser una guía para unificar los criterios de calificación entre los promotores de los planteles y el jurado calificador.

En resumen, este documento se difunde para dar a conocer las normas y formas de respeto de nuestros símbolos patrios de manera Institucional, para fortalecer a la nación y al horizonte de grandeza hacia el que se orientan los anhelos y empeño del pueblo mexicano.

## INDICE

<b>PRESENTACIÓN.....</b>	<b>2</b>
<b>CEREMONIAL E INSTRUCTIVO A LA BANDERA.....</b>	<b>5</b>
<b>LA BANDERA NACIONAL DEBERÁ IZARSE EN LAS SIGUIENTES FECHAS Y CONMEMORACIONES.....</b>	<b>6</b>
<b>CAPITULO I</b>	
<b>GENERALIDADES.....</b>	<b>7</b>
<b>CAPITULO II</b>	
<b>MODO DE LLEVAR LA BANDERA.....</b>	<b>8</b>
<b>CAPITULO III</b>	
<b>SALUDO CON LA BANDERA.....</b>	<b>9</b>
<b>CAPITULO IV</b>	
<b>DEMOSTRACIONES DE RESPETO A LA BANDERA.....</b>	<b>10</b>
<b>CAPITULO V.</b>	
<b>FORMALIDADES PARA CONDUCIR O RETIRAR LA BANDERA.....</b>	<b>10</b>
<b>CAPITULO VI</b>	
<b>LO QUE DEBEN TENER SIEMPRE PRESENTE LOS ALUMNOS.....</b>	<b>11</b>
<b>INSTRUCTIVO DE ESCOLTA. DEMOSTRACION O CONCURSO.....</b>	<b>12</b>
<b>1.- INTEGRACION DE LA ESCOLTA.....</b>	<b>12</b>
<b>2.- AREA DE COMPETENCIA.....</b>	<b>12</b>
<b>3.- IMPLEMENTOS A UTILIZAR.....</b>	<b>13</b>
<b>4.- ETAPAS A REALIZAR.....</b>	<b>13</b>
<b>5.- ASPECTOS A CALIFICAR.....</b>	<b>13</b>
<b>6.- REMATE.....</b>	<b>14</b>
<b>7.-CALIFICACIÓN DEL PASO.....</b>	<b>14</b>
<b>7. 1.- CARACTERISTICAS DEL PASO REDOBLADO.....</b>	<b>14</b>
<b>7.2.- CADENCIA.....</b>	<b>15</b>
<b>7.3.- DESPLANTE.....</b>	<b>15</b>
<b>7.4.- BRACEO.....</b>	<b>15</b>
<b>7.5.- PASO CORTO.....</b>	<b>15</b>
<b>7.6.- LOS MIEMBROS INFERIORES.....</b>	<b>15</b>
<b>7.7.- ALTO.....</b>	<b>15</b>
<b>7.8.- SE CALIFICARA AL (EL) COMANDANTE (VOZ).....</b>	<b>15</b>
<b>7.9.- EL PRESIDENTE DEL JURADO, COMPILADOR Y CRONOMETRISTA.....</b>	<b>15</b>

<b>8.- INTEGRACIÓN DEL JURADO.....</b>	<b>15</b>
8.1.- FUNCIONES DEL PRESIDENTE DEL JURADO.....	16
8.2.- FUNCIONES DEL CRONOMETRISTA.....	16
8.3.- FUNCIONES DEL COMPILADOR Y AUXILIAR.....	16
8.4.- FUNCIONES DE LOS JUECES.....	17
8.5.- PUNTUACION DE CADA UNO DE LOS ASPECTOS.....	17
8.6.- EVOLUCIONES QUE PODRA REALIZAR LA ESCOLTA COMO ELEMENTOS AUXILIARES.....	17
<b>VOCES DE MANDO.....</b>	<b>18</b>
<b>DIAGRAMA Y SIMBOLOGIA DE LAS EVOLUCIONES Y APOYOS.....</b>	<b>19</b>
<b>COLUMNA POR UNO.....</b>	<b>20</b>
<b>COLUMNA POR UNO A FORMACION DE ESCOLTA.....</b>	<b>21</b>
<b>COLUMNA POR DOS.....</b>	<b>22</b>
<b>COLUMNA POR DOS A FORMACION DE ESCOLTA.....</b>	<b>23</b>
<b>CONVERSIONES.....</b>	<b>24</b>
<b>RELEVAR.....</b>	<b>25</b>
<b>PASOS DE COSTADO.....</b>	<b>26</b>
<b>ABRIR ESCOLTA.....</b>	<b>27</b>
<b>CERRAR ESCOLTA.....</b>	<b>28</b>
<b>COLUMNA POR UNO VARIANTE.....</b>	<b>30</b>
<b>DE COLUMNA POR UNO A FORMACION DE ESCOLTA.....</b>	<b>31</b>
<b>COLUMNA POR DOS VARIANTE.....</b>	<b>32</b>
<b>DE COLUMNA POR DOS A FORMACION DE ESCOLTA.....</b>	<b>33</b>
<b>CEREMONIA PROTOCOLARIA DE INAUGURACION (PARA JUEGOS DEPORTIVOS, ESCOLTAS, ETC.).....</b>	<b>34</b>
<b>CEREMONIA PROTOCOLARIA DE CLAUSURA.....</b>	<b>36</b>
<b>ENTREGA CORRECTA DE LA BANDERA.....</b>	<b>37</b>
<b>Cédula de inscripción del Encuentro Estatal de Escoltas.....</b>	<b>38</b>
<b>Compilación final del Encuentro Estatal de Escoltas.....</b>	<b>39</b>
<b>FICHA DE EVALUACIÓN PARA EL ENCUENTRO ESTATAL DE ESCOLTAS.....</b>	<b>40</b>
<b>DIRECTORIO.....</b>	<b>41</b>

## CEREMONIAL E INSTRUCTIVO A LA BANDERA



- El 10 de Noviembre de 1938, se publicaron en el diario oficial de la federación las normas para integración de la escolta de la Bandera, estas disposiciones fueron turnadas por la Secretaría de Educación Pública por orden del General Lázaro Cárdenas del Río, Presidente Constitucional de México de ese entonces, para que se unificaran los criterios en lo que respecta a la formación correcta de la escolta.
- La formación de la escolta de Bandera es única y siempre mantendrán en primera fila a la Bandera, al costado derecho al comandante, con dos guardaflancos y dos resguardos.
- Con la finalidad de unificar criterios respecto a las actividades cívicas escolares, la Subjefatura Técnica de Extensión Educativa y Deporte Escolar, elaboró este manual cívico de escoltas en donde se emprendió la tarea de reunir información adecuada y actualizada que sirva de apoyo en el proceso educativo del alumno y maestro.
- Pretendiendo con esta actividad impulsar el amor y respeto hacia los símbolos (Bandera y Escudo), que nos han legado Patria y libertad tiene como objetivo general “el reforzamiento de la identidad nacional” a través de la formación de las actitudes individuales y sociales del alumno.
- Se utiliza el movimiento como forma de expresión favoreciendo al educando en su formación que le permita manifestarse en actitudes de integración con el medio en que se desenvuelve.
- Se pretende con este instructivo, el conducir y portar de manera correcta nuestro Lábaro Patrio y que los actos cívicos sean realizados con apego a las normas de disciplinas enmarcadas en el ceremonial a la Bandera.

## **LA BANDERA NACIONAL DEBERÁ IZARSE EN LAS SIGUIENTES FECHAS Y CONMEMORACIONES.**

### **A).- BANDERA A TODA ASTA.**

21 de enero.	Aniversario del nacimiento de Ignacio Allende, 1779.
5 de febrero.	Aniversario de promulgación de las Constituciones de 1857 y 1917
19 de febrero	Día del Ejército Mexicano.
24 de febrero.	Día de la Bandera.
1° de Marzo.	Aniversario de la Proclamación del Plan de Ayala.
18 de marzo.	Aniversario de la expropiación petrolera en 1938.
21 de marzo.	Aniversario del nacimiento de BENITO Juárez en 1806.
26 de marzo.	Día de la Promulgación del Plan de Guadalupe.
2 de abril.	Aniversario de la toma de Puebla en 1867.
1° de mayo.	Día del Trabajo.
5 de mayo.	Aniversario de la victoria sobre el ejército francés en Puebla 1862.
8 de mayo	Aniversario del nacimiento en 1763 de Miguel Hidalgo y Costilla. Iniciador de la independencia de México.
.	
15 de mayo.	Aniversario de la toma de Querétaro por las fuerzas de la República en 1867.
1° de junio.	Día de la Marina Nacional.
21 de junio.	Aniversario de la victoria de las armas nacionales sobre el imperio en 1867.
1° de septiembre.	Apertura de las sesiones en el Congreso de la Unión.
14 de septiembre.	Incorporación del Estado de Chiapas al Pacto Federal.
15 de septiembre	Conmemoración del Grito de Independencia.
16 de septiembre.	Aniversario de la Independencia de México en 1810.
27 de septiembre	Aniversario de la consumación de la independencia en 1821.
30 de septiembre.	Aniversario del nacimiento de José María Morelos en 1765.
12 de octubre.	Día de la Raza y aniversario del descubrimiento de América en 1492.
23 de octubre.	Día de la Aviación.
24 de octubre.	Día de las Naciones Unidas.
30 de octubre.	Aniversario del nacimiento de Francisco I. Madero en 1873.
6 de noviembre.	Conmemoración de la Promulgación del Acta de Independencia Nacional por el Congreso de Chilpancingo en 1813.
.	
20 de noviembre.	Aniversario del inicio de la Revolución Mexicana en 1910.
29 de diciembre.	Aniversario del nacimiento de Venustiano Carranza en 1859.
31 de diciembre.	Día de clausura de sesiones del Congreso de la Unión.

### **B).- BANDERA A MEDIA ASTA.**

14 de febrero.	Aniversario de la muerte de Vicente Guerrero en 1831
22 de febrero.	Aniversario de la muerte de Francisco I. Madero en 1913.
28 de febrero.	Aniversario de la muerte de Cuauhtémoc en 1525.
10 de abril	Aniversario de la muerte de Emiliano Zapata en 1919.
21 de mayo.	Aniversario de la muerte de Venustiano Carranza en 1920.
17 de julio.	Aniversario de la muerte del General Álvaro Obregón en 1928.
18 de julio	Aniversario de la muerte de Benito Juárez en 1872.
30 de julio.	Aniversario de la muerte de Miguel Hidalgo y Costilla en 1811
13 de septiembre.	Aniversario del sacrificio de los Niños Héroes de Chapultepec en 1847.
7 de octubre.	Conmemoración del sacrificio del Senador Belisario Domínguez en 1913.
22 de diciembre	Aniversario de la muerte de José María Morelos en 1815.

## **CAPITULO I GENERALIDADES.**

- I. Las Banderas escolares son el emblema oficial de la Patria y por lo tanto todos los alumnos deben tributarles las demostraciones de respeto y los honores que se detallan más adelante.
- II. Todas las prevenciones que se indican, deberán observarse con la mayor seriedad y respeto por parte de todos los alumnos, inculcándoles cada día mayor veneración a la Bandera.
- III. Siempre que una escuela disponga de la Banda de Música, ejecutará el Himno Nacional, cuando la Banda de Guerra toque "BANDERA", para rendir honores a la misma.
- IV. La Bandera Oficial es de dos clases: una para las escuelas y otra para los edificios escolares; la primera tendrá dimensiones reglamentarias de las prevenidas para las corporaciones de infantería del Ejército Nacional y acompañará siempre a las escuelas en sus desfiles y actos cívicos. Las Banderas para los edificios serán proporcionales a la altura de éstos.
- V. La Bandera será izada en los días que señale el calendario oficial o cuando se ordene por el Secretario de Educación Pública.
- VI. Cada semana antes de entrar a clases por la mañana, se formará toda la escuela para rendir homenaje a la Bandera. El acto principiará por izar solemnemente la del edificio, que ondeará todo el día, para ser arriada también con los honores debidos a las seis de la tarde. Enseguida la escolta nombrada traerá de la Dirección la de los desfiles y ante ella se desarrollará un sencillo festival, exaltando algún hecho heroico de nuestra historia y cantándose el Himno Nacional. Los maestros acostumbrarán a los alumnos a guardar el respeto y compostura debidos ante el Símbolo de la Patria.
- VII. La Bandera escolar se conservará siempre desplegada en su nicho que estará en la Dirección, cuidadosamente guardada y sin que nadie la toque.
- VIII. El Director de cada escuela, llevará personalmente el historial de su Bandera; fecha en que se dio al establecimiento, ceremonia que se hizo con ese motivo, desfiles en que tome parte, etc., es decir, anotará todos los datos.
- IX. A las Banderas pertenecientes a escuelas de naciones amigas, que por cualquiera circunstancia se encuentren en el País, se le harán los mismos honores y demostraciones de respeto que la Nacional, cuando se trate de ceremonias o actos cívicos.

## CAPITULO II

### MODO DE LLEVAR LA BANDERA.

- I. Cuando una corporación civil o escuela desfile pie a tierra con su Bandera, el abanderado se colocará el portabandera de modo que la cuja caiga sobre su cadera derecha; introducirá el regatón del asta en la cuja y mantendrá la Bandera con la mano derecha, a la altura del hombro, procurando que quede ligeramente inclinada hacia delante.
- II. Cuando la Bandera esté a pie firme, se sacará el asta de la cuja y se bajará hasta que el regatón toque el suelo a 10 cms. Aproximadamente a la derecha y a la altura del pie de ese costado sosteniéndola con la mano derecha a la altura del pecho, procurando que quede vertical.
- III. En ceremonias cuya duración exceda a una hora, el abanderado y el personal de la escolta serán relevados.
- IV. Toda escuela que desfile con Bandera desplegada, lo podrá hacer al toque de paso redoblado de camino.
- V. El relevo de que se habla anteriormente, se hará en la siguiente forma: el abanderado por otro abanderado designado al efecto por la dirección; los alumnos que forman la escolta, se alternarán en primera fila; éstos y el abanderado permanecerán firmes y los de la segunda fila adoptarán la posición de “descanso”.
- VI. A fin de que al regreso de una ceremonia o acto cívico en que se ha desfilado con la Bandera, no cansado, se mandará previamente “enfundar” la Bandera.
- VII. Al desenfundar la Bandera (desplegarla), si hay Banda de Guerra el Director mandará tocar “BANDERA” Los alumnos a este toque harán el saludo y al terminar, se mandará “FIRMES”.

### CAPITULO III

#### SALUDO CON LA BANDERA.

- I. La Bandera saludará solamente a otra Bandera, nacional o extranjera, a los restos de los héroes de la Patria y a los militares muertos heroicamente en guerra con el extranjero. El saludo se hará en la forma que se indica.
- II. Cuando dos escuelas (o corporaciones) que lleven Bandera se encuentren sobre la marcha, los abanderados, al llegar a unos seis pasos de distancia uno de otro, correrán la mano derecha a lo largo del asta llevándole hasta la altura de los ojos y después de marchar dos pasos en esta posición, inclinarán ligeramente la Bandera hacia el frente hasta donde lo permita la longitud del brazo, manteniéndose en esta posición hasta cruzarse y rebasarse unos cuatro pasos, en cuyo momento levantarán la Bandera sin correr la mano marchando dos pasos en esta "última posición para después bajar la mano a su lugar y tomar la posición inicial.
- III. Cuando una Bandera pase a una escuela que esté formada en línea, el Director de ésta, desde 50 pasos antes de que la Bandera llegue al costado de la fuerza formada, la pondrá "firmes" ordenándole tomar la posición de saludo, mandando enseguida ejecutar el toque de "Bandera" el cual concluirá cuando la Bandera haya rebasado unos 50 pasos al último hombre de la unidad que rinda honores. Posteriormente el Director ordenará la posición de firmes.
- IV. Cuando se ize o arrie la Bandera y la Banda de Guerra toque "Bandera" los alumnos que se encuentren en el recinto del edificio escolar, mantendrán la posición de firmes, mientras dure el toque.
- V. Para efecto de lo anterior, se construirá una asta bandera de 5 o más metros de altura, que se colocará al frente en la explanada del edificio ocupado por la escuela o si no existe un lugar adecuado, en el centro del patio principal, a condición de que tenga la amplitud suficiente.
- VI. Cuando a una ceremonia ocurran una o más Banderas de países extranjeros, se harán los honores a la nacional y enseguida a las demás, en el orden que se determine en cada caso.
- VII. Todo alumno uniformado aislado (o Profesor) que presencia la ceremonia de izar o arriar la Bandera en una escuela, tiene la obligación de hacer el saludo y mantenerse en esta posición mientras dure el acto. Si no está uniformado, se descubrirá permaneciendo así todo el tiempo que dure el acto.

**CAPITULO IV.  
DEMOSTRACIONES DE RESPETO A LA BANDERA.**

- I. Si durante una ceremonia que tenga lugar en algún recinto local o al aire libre en que los concurrentes están descubiertos se presenta la ENSEÑA PATRIA, los alumnos deberán ponerse de pie y en posición de saludo, permaneciendo en esta posición hasta que la Bandera ocupe su lugar correspondiente, igual demostración harán cuando se retire.
- II. Las demostraciones de respeto anteriores se harán extensivas a las Banderas de las Naciones Extranjeras amigas.

**CAPITULO V.  
FORMALIDADES PARA CONDUCIR O RETIRAR LA BANDERA.**

- I. Formada la escuela en el patio cívico, en una, dos o tres filas, en orden de revista, el director ordenará que el corneta toque “Atención” y los primeros compases de “Bandera”. A este toque, el abanderado con la escolta de la Bandera, emprenderá la marcha hacia la dirección (local). El ayudante profesor, que deberá encontrarse previamente en el referido sitio, saldrá con Bandera y al entregarla al abanderado éste mandará “saludo”. Después de recibirla, ordenará “firmes” y romperá la marcha para ocupar la colocación que le corresponde desfilando por todo el frente de la escuela formada y a seis pasos de ella.
- II. Al avistarse la Bandera, el director mandará “saludo” y tocar “Bandera” por toda la banda, dando él media vuelta cuando el abanderado llegue a la altura del costado izquierdo de la escuela (formación). Tan pronto como el abanderado haya ocupado su colocación con su escolta, el director mandará cesar el toque y “firmes”.
- III. Para retirar la Bandera el director mandará que el corneta de órdenes toque “Atención” y los primeros compases de “Bandera” a cuyo toque, el ayudante profesor pasará a situarse al lugar en que deba recibir la Bandera para depositarla en su nicho. Enseguida el mismo director mandará “saludo” y tocar “Bandera” por toda la banda; al iniciarse el toque el comandante mandará romper la marcha a la escolta y haciendo un recorrido inverso, se dirigirá al lugar en que le espera el ayudante-profesor. Al llegar ahí, ordenará “saludo” a su escolta y hará entrega de la Enseña al ayudante, quien la depositará en el nicho. Cuando la Bandera se pierda de vista, el director mandará cesar el toque y “firmes” el abanderado con su escolta pasará a ocupar su ubicación por el camino más corto.

## CAPITULO VI

### LO QUE DEBEN TENER SIEMPRE PRESENTE LOS ALUMNOS.

Siendo la Bandera Símbolo de la Patria, deberá siempre ocupar un lugar distinguido, por lo que:

I.- Nunca debe permitirse que se le falte al respeto que se le debe.

II.- Nunca debe colocarse alguna otra bandera o estandarte arriba de la Bandera Nacional, ni colocarse otra bandera a su derecha, cuando estén al mismo nivel.

III.- Nunca debe permitirse que la Bandera toque el piso o algo que quede debajo de ella, ni tampoco que se deslice sobre el agua.

IV.- Nunca debe colocarse algún objeto o emblema de cualquier clase sobre la Bandera.

V.- Nunca deben usarse los colores de la Bandera como distintivos atléticos o deportivos. Ni en la pintura de las casas, ni menos que puedan ser ollados.

VI.- La Bandera no debe de tejerse sobre cojines o pañuelos, ni estamparse sobre servilletas o cajas.

VII.- Nunca deben ponerse leyendas sobre la Bandera si no han sido autorizadas por una autoridad militar competente.

VIII.- Nunca debe usarse la Bandera en alguna forma que signifique anuncio, ni tampoco debe tolerarse que se coloquen anuncios sobre el mástil donde ondea la Bandera.

IX.- Nunca debe desplegarse, usarse o guardarse la Bandera en tal forma que se ensucie o deteriore.

**INSTRUCTIVO DE ESCOLTA**  
**DEMOSTRACION O CONCURSO.**



**1.- INTEGRACIÓN DE LA ESCOLTA.**

- 1.1.- Las escoltas deberán estar integradas por 6 elementos.
- 1.2.- Las escoltas que se presenten incompletas al concurso, no podrán participar.
- 1.3.- Las escoltas que durante su recorrido se desintegren perdiendo uno o más elementos, podrán suspender su exhibición y continuarla al final de la última escolta que participe. Para reiniciar su participación deberá hacerlo a partir de la última evolución completa que haya hecho hasta el momento del incidente, de no presentarse después de 5 minutos se le dará la calificación obtenida en la última evolución.
- 1.4.- Los incidentes principales para suspender la participación de la escolta, son los siguientes: pérdida del calzado, desmayos, ruptura del portabandera presencia de personas extrañas, etc.
- 1.5.- El Presidente del Jurado está facultado para suspender la participación de una escolta cuando ocurran los incidentes antes mencionados.

**2.- ÁREA DE COMPETENCIA.**

- 2.1.- El área de competencia será una superficie rectangular libre de obstáculos, de aproximadamente 26 mts. de largo por 14 de ancho, las líneas deberán estar marcadas y definidas; de preferencia la cancha de Básquetbol.
- 2.2.- Durante su participación, la escolta no podrá salirse del área de trabajo, de lo contrario será penalizada con un punto por cada Juez, las veces que sean necesarias, restándole a su calificación final.

- 2.3.- No está permitido hacer ningún tipo de trazado dentro del área de competencia.  
 2.4.- Los responsables de las escoltas, deberán verificar que el área de trabajo tenga las medidas reglamentarias, de lo contrario lo reportarán a los organizadores

### **3.- IMPLEMENTOS A UTILIZAR.**

- 3.1.- El asta medirá 2.26 metros, con un grosor de 2.1/5, será de madera o metálico.  
 3.2.- Las escoltas durante su participación llevarán Asta y Portabandera en caso de no cumplir con estos requisitos, no se permitirá su participación.  
 3.3.- Al iniciar su recorrido, las escoltas deberán portar el asta; al terminar harán alto, entregarán el asta(sin saludo) al profesor o responsable de la escolta, enseguida romperán formación y se trasladarán a su lugar, en columna por uno.

### **4.- ETAPAS A REALIZAR.**

- 4.1.- En la etapa interior, será el Profesor de Educación Física o responsable quien lo determine.  
 4.2.-En la Etapa Regional, será como lo determine el coordinador de Zona (concurso o demostración)  
 4.3.- En la Etapa Estatal, será como lo determine el Departamento de actividades Culturales y Deportivas(concurso o demostración)  
 4.4.- En todas las Etapas, se realizarán en una sola eliminatoria (final)  
 4.5.- En caso de empate de dos o más escoltas, será el Presidente del Jurado Cronometrista y compilador general, quienes con su voto de calidad, determinarán el lugar que debe ocupar la escolta correspondiente

### **5.- ASPECTOS A CALIFICAR.**

**5.1.- PASO REDOBLADO:** Será únicamente el que se realice en todas las etapas (concurso o demostración) (Escolta que no acate la recomendación, será descalificada).

**5.2.- UNIFORME.-** Los integrantes de cada escolta, se presentarán debidamente uniformados, considerándose que todos vistan igual, sin importar la calidad de la prenda, incluyendo el calzado. (Escoltas que participen con uniforme de lujo, obtendrán la misma calificación)

**5.3.- COMANDANTE.-** En todas las etapas se reconocerá al mejor Comandante que reúna las siguientes cualidades y se calificará en escala del 1 al 10 control y dominio de su escolta, del terreno de trabajo, tener voz fuerte y buena pronunciación técnica a las voces de mando.

**5.4.- TIEMPO.-** Para realizar sus evoluciones, tendrán como **máximo 8 minutos**, la escolta que termine después de ese tiempo, será sancionada con 10 puntos menos de su calificación general.

**5.5.- EVOLUCIONES.-** Las escoltas deberán ejecutar una sola vez las evoluciones completas como se estipulan en el instructivo: Columna por uno, (normal o variante), Columna por dos, (normal o variante), abrir y cerrar escolta, relevar, pasos de costado y conversiones; estas dos últimas se deben hacer a la derecha e izquierda o viceversa (no interponiendo otra evolución, con la diferencia de 8 pasos de una a la otra)

**5.6.- OCHO PASOS:** Se sostendrán las evoluciones durante y después de éstas como mínimo.

**NOTA:** Los ocho pasos como mínimo se empezarán a contar después del desplante, se iniciará el conteo con el pié derecho, escolta que no cumpla con este requisito, no se le calificará la evolución.

**5.7.- ENTRADAS Y SALIDAS.-** Las escoltas realizarán su participación con las siguientes recomendaciones:

- a).- Para iniciar su participación. Se desplazaran por fuera del área de trabajo en columna por uno, a discreción a su lugar correspondiente, inmediatamente después de haber terminado la escolta anterior.

- b).- Formarán escolta dentro del área de trabajo, podrán acomodarse, para iniciar sus evoluciones sin exhibición y con el asta ya puesta.
- c).- Al iniciar deben avanzar al frente como mínimo ocho pasos para realizar la primera evolución, y al terminar la última evolución también contarán ocho pasos
- d).- Al terminar su recorrido realizarán alto y después entregarán el asta al profesor o responsable y se trasladarán al lugar designado por el Comité Organizador.
- e).- El inicio y final de su participación deberán hacerlo dentro del área de trabajo.

**NOTA:** Las escoltas que no cumplan con estos requisitos se sancionarán con 5 puntos (por Juez) menos de su calificación.

**5.8.- A CADA EVOLUCION SE LE CALIFICARA LOS SIGUIENTES ASPECTOS:**

**5.8.1.- SIMETRIA:** Es la ejecución similar que mantiene la escolta con respecto a puntos, líneas o planos determinados.

**5.8.2.- MARCIALIDAD:** Es la ejecución de la gallardía y el porte que mantenga la escolta durante su participación

**5.8.3.- COORDINACION:** Es la precisión correcta de movimiento que mantienen los elementos de la escolta durante su participación.

**5.8.4.-REALIZACION TECNICA:** Forma correcta que mantenga a la escolta al ejecutar las evoluciones.

5.9.1.- Las escoltas que requieran realizar una evolución y un movimiento auxiliar conjuntamente (cambio o doble cambio de dirección) deberán ejecutarlo. Cada uno de ellos en sus tiempos y pasos respectivos.

5.9.2.-Al pasar de la formación de escolta a cada una de las evoluciones o viceversa, éstas se realizarán con paso corto, durante los tiempos correspondientes, con la misma cadencia del paso redoblado, en caso contrario, la escolta será penalizada (en la cadencia del paso)

5.9.3.- Durante su participación, las escoltas deberán ajustarse al itinerario que manifiestan en su inscripción, o en su defecto, la evolución que realice fuera de éste, no obtendrá calificación alguna.

**6.- REMATE.**

Se considera como un golpe más fuerte del pié derecho antes o después del desplante en los (tiempos 8 ó 14), escoltas que lo realicen, serán penalizadas en la calificación del paso con dos puntos. (Miembros inferiores)

**7.- CALIFICACION DEL PASO.**

I.-Es de 0 a 20 puntos de acuerdo a su ejecución. Subdividiéndolo de la siguiente manera: braceo 5 puntos, ejecución y elevación del paso en miembros inferiores 5 puntos, cadencia 10 puntos, lo cual hace un total de 20 puntos.

II.- Escoltas que no realicen el paso dentro de la cadencia establecida serán sancionadas con 5 puntos en la primera amonestación.

III.- En caso de reincidir, será nuevamente amonestada con 5 puntos, perdiendo así la calificación de la cadencia por cada juez.

IV.- Escoltas que realicen sus evoluciones con un paso diferente del que especifica el manual, será descalificada.

**7. I.- CARACTERISTICAS DEL PASO REDOBLADO.-.** Se iniciará la marcha al frente con un desplante de la pierna izquierda con una elevación máxima de 60 Cms. Del nivel del piso, dejando un tiempo muerto en el braceo, al realizar el tiempo dos con el paso derecho deberá extender el brazo izquierdo al frente a 45° aproximadamente.

El paso normal de marcha, cuya longitud se considera de 40 a 45 cms. Aproximadamente y su cadencia es de 108 a 120 pasos por minuto.

7.1.1.-A la voz preventiva los elementos de la escolta realizarán una semiflexión de la pierna izquierda, sin despegar la planta del pié (esta deberá ser así) (Atención escolta Paso redoblado, “aquí se hace la semiflexión de la pierna izquierda”, en la terminación “do”)

7.1.2.-A la voz ejecutiva (ya), llevarán la pierna izquierda al frente asentando toda la planta del pie (desplante) simultáneamente se despega el talón del pie derecho, cargando el peso del cuerpo sobre la pierna izquierda, llevando la pierna derecha hacia delante, al momento de asentar el pie al piso, se hará apoyando primeramente los talones y ligeramente el arco del pie apoyando completamente la planta al piso, levantando ligeramente las puntas de los dedos de los pies con la cadencia y longitud expresada.

**7.2.- CADENCIA.-** Repetición media regular de movimiento que se realiza durante el paso, manteniendo el ritmo de 108 a 120 pasos por minuto durante las evoluciones en paso redoblado o en paso corto.

7.2.1.- Escolta que cambie el ritmo se sancionará con amonestaciones, aunque esté dentro de la cadencia.

**7.3.- DESPLANTE.-** Este paso se realizará únicamente en el momento de iniciar la marcha al frente con la pierna izquierda, con una elevación máxima de 60 cms. del nivel del piso.

**7.4.- BRACEO.-** Los miembros superiores ejecutan el braceo alternado y en completa extensión, formando al momento de bracear un ángulo de 45 grados aproximadamente, con respecto al cuerpo, el braceo será en coordinación y ritmo del paso, llevando la palma de la mano hacia dentro, con dedos unidos y extendidos.

**7.5.- PASO CORTO.-** Se iniciará dando un desplante con el pie izquierdo al frente, los brazos irán pegados ligeramente a los costados y las palmas de las manos pegadas a los costados de los muslos acompañando el movimiento la flexión de los codos biomecánicamente. Este paso se utilizará únicamente en el momento de pasar de formación de escolta a cada una de las evoluciones o viceversa se realizará con la misma cadencia del paso redoblado.

**7.6.- LOS MIEMBROS INFERIORES.-** harán un movimiento alternado con elevación de muslos a la altura de la cadera. Al momento de elevar el muslo, el pié correspondiente lo hará sin puntas, al momento de hacer contacto con el piso, lo hará asentando normalmente toda la planta del pie.

**7.7.- ALTO.-** El alto se realizará con desplante del pie izquierdo al frente y unión del pie derecho sin flexión ni elevación del muslo (sin arrastrar el pié derecho).

**7.8.- SE CALIFICARÁ AL (EL) COMANDANTE** (voz), ya que es uno de los elementos de la escolta que tiene gran responsabilidad en guiar a sus integrantes.

**7.9.- El Presidente del Jurado, compilador y cronometrista:** serán los encargados en calificar al comandante.

## **8.- INTEGRACIÓN DEL JURADO.**

I.- En la Etapa Interior será el Profesor de Educación Física quien determine el representativo de su escuela.

II.- En la Etapa de Zona estará integrado por un Presidente, un compilador, un cronometrista y cinco jueces, no menos.

III.- En la Etapa Regional, será un presidente, compilador y un auxiliar de éste, un cronometrista y cinco jueces.

IV.- Deberán ser competentes e imparciales.

V.- No tendrán autoridad para efectuar cambios en el reglamento. La decisión del jurado calificador será inapelable.

VI.- Si el evento es de mostrativo (no intervienen jueces).

#### **8.1.- FUNCIONES DEL PRESIDENTE DEL JURADO.**

8.1.1.- El Presidente del Jurado también calificará las evoluciones de cada escolta, evaluación que será solicitada como voto de calidad para la resolución de empates.

8.1.2.- El Presidente del Jurado. Será con el compilador y cronometristas los encargados de calificar al comandante de la escolta.

8.1.3.- En caso de empate, el Presidente tendrá la autoridad de designar al ganador. Con el apoyo del compilador y cronometrista.

8.1.4.- Será el responsable de proporcionar la documentación técnica a los jueces.

8.1.5.- Verificará que todo el jurado calificador desempeñe sus funciones con ética profesional.

8.1.6.- En todas las etapas será el encargado de realizar el sorteo para determinar el orden de participación

8.1.7.- Será la persona con la facultad para suspender la participación de la escolta por incidente no previsto y cuando sea necesario.

8.1.8.- Será quien dé a conocer al público el resultado final del evento.- Al término del evento firmará los resultados que le entregue el compilador y deberá reportarlos al comité organizador al final del evento.

#### **8.2.- FUNCIONES DEL CRONOMETRISTA.**

8.2.1.- Será quien cronometre la cadencia del paso, levantando la Bandera Roja únicamente sin sonar el silbato con la finalidad de no interrumpir las evoluciones de la escolta en su participación, representando esta acción una amonestación.

8.2.2.- para cronometrar la cadencia del paso de una forma más eficiente deberá realizarla en 15 segundos, dentro de los cuales la escolta dará de 27 a 30 pasos, éstos multiplicados por 4 dará la cadencia establecida del paso redoblado.

8.2.3.- También dará su decisión sobre la calificación del comandante.

8.2.4.- Será quien levante las banderas roja y blanca, la roja para indicar que la escolta no puede iniciar y la blanca para iniciar su participación.

8.2.5.- En caso de empate, también determinará con su voto de calidad esta designación.

#### **8.3.- FUNCIONES DEL COMPILADOR Y AUXILIAR**

8.3.1.- En caso de empate, el compilador solicitará la calificación al Presidente del Jurado para la resolución de estos casos, así mismo también aportará su voto, en esta decisión.

8.3.2.- Tendrán la facultad de restarle 10 puntos de su calificación general, si rebasa los 8 minutos de participación.

8.3.3.- Verificarán que los jueces reporten correctamente la calificación de entrada y salida de las escoltas, de lo contrario se les regresará para su rectificación.

8.3.4.- Compilador y auxiliar verificarán que las calificaciones emitidas por los jueces estén correctas.



## VOCES DE MANDO.

- I. Las voces de mando que a continuación se mencionan, deben ir acompañadas de la voz ejecutiva **“YA”**.
- II. La voz preventiva de **“ATENCIÓN”** únicamente se dará al inicio de la rutina de cada escolta.
- III. La voz descriptiva lo que van a ejecutar.

### EJEMPLO:

- ✓ ATENCIÓN ESCOLTA, PASO REDOBLADO **“YA”**
- ✓ CAMBIO DE DIRECCIÓN A LA DERECHA O IZQUIERDA
- ✓ DOBLE CAMBIO DE DIRECCIÓN A LA DERECHA O IZQUIERDA, COLUMNA POR UNO, COLUMNA POR DOS.
- ✓ PASO DE COSTADO A LA IZQUIERDA O A LA DERECHA (O VICEVERSA). RELEVAR.
- ✓ ABRIR ESCOLTA Y CERRAR ESCOLTA.
- ✓ CONVERSION A LA DERECHA O IZQUIERDA (O VICEVERSA)
- ✓ DE FRENTE (Esta voz de mando se dará para seguir con el frente que se desee, después de haber realizado una conversión).
- ✓ ALTO YA (termina su recorrido).

**DIAGRAMA Y SIMBOLOGIA DE LAS EVOLUCIONES Y APOYOS.**

**C.-** COMANDANTE.

**G.I.-** GUARDAFLANCO IZQUIERDO.

**G.D.-** GUARDAFLANCO DERECHO.

**R.D.-** RESGUARDO DERECHO

**A.-** ABANDERADO.

**R.I.-** RESGUARDO IZQUIERDO

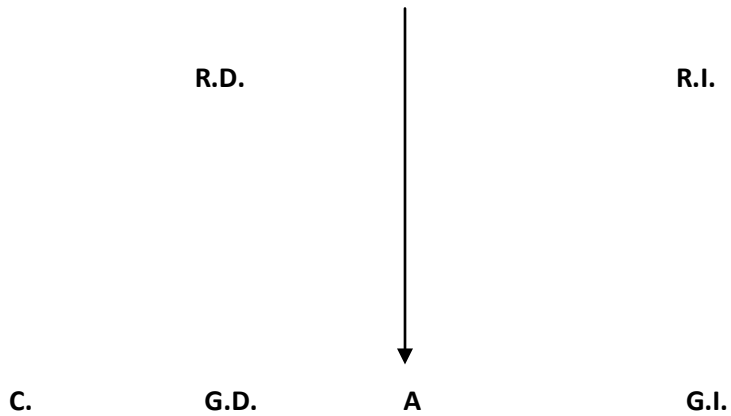

**FRENTE DE LA ESCOLTA.**



**TRAYECTORIA DE LOS ELEMENTOS DE LA ESCOLTA.**

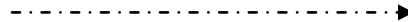

**GALLARDIA:** Se refiere a la firmeza y seguridad que dan fuerza y presencia a la ejecución de las acciones y se expresa con la actitud de todo el cuerpo.

**SENTIDO DE LA DISTANCIA:** La distancia establecida desde la integración de la escolta deberá conservarse durante todo el trayecto y acciones que involucren movimientos de la escolta.

### COLUMNA POR UNO.

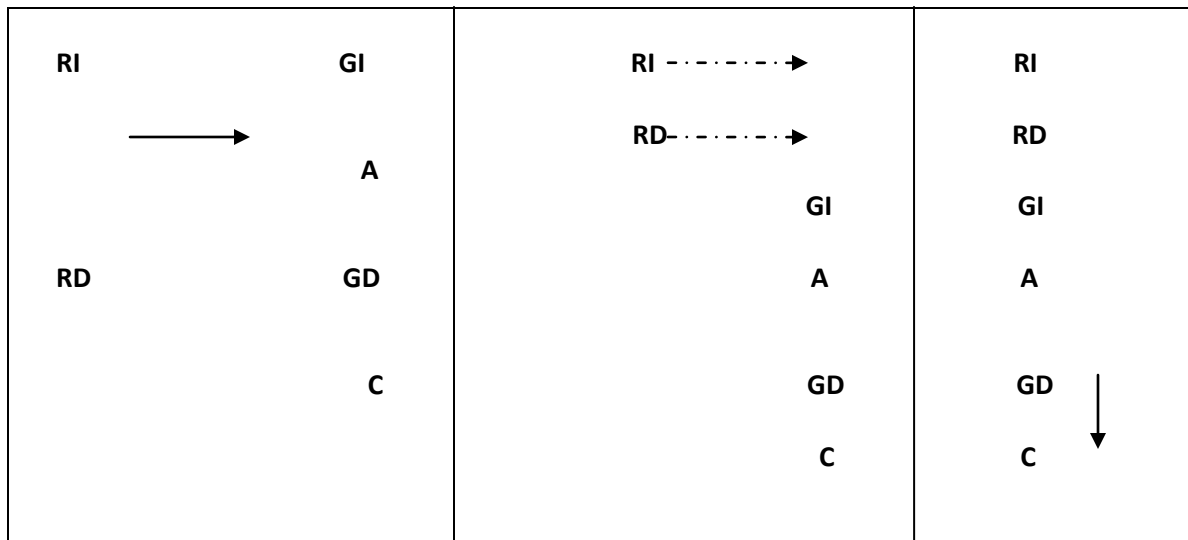

#### DESCRIPCION:

- Esta evolución deberá realizarse sobre la marcha.
- A la voz ejecutiva, todos los integrantes de la escolta: tiempo 1 desplante del pie izquierdo al frente y ¼ de giro a la derecha, tiempo 2 unión del pie derecho al izquierdo elevando el muslo derecho.
- Los guardaflancos, abanderado y comandante, del tiempo 3 al 8 avanzarán con pasos cortos al frente, tiempo 9 desplante del pie izquierdo al frente para proseguir la marcha.
- Los resguardos, del tiempo 3 al 8 darán pasos de costado a la izquierda, elevando los muslos para cubrirse con el comandante, guardaflancos y abanderado, tiempo 9 desplante del pie izquierdo al frente para proseguir la marcha.
- El resguardo izquierdo deberá cerrar el espacio que queda entre él y resguardo derecho, alargando un poco más los pasos.
- Al realizar esta evolución deberá sostenerse 8 pasos como mínimo, de lo contrario no se calificará.



### COLUMNA POR UNO A FORMACION DE ESCOLTA

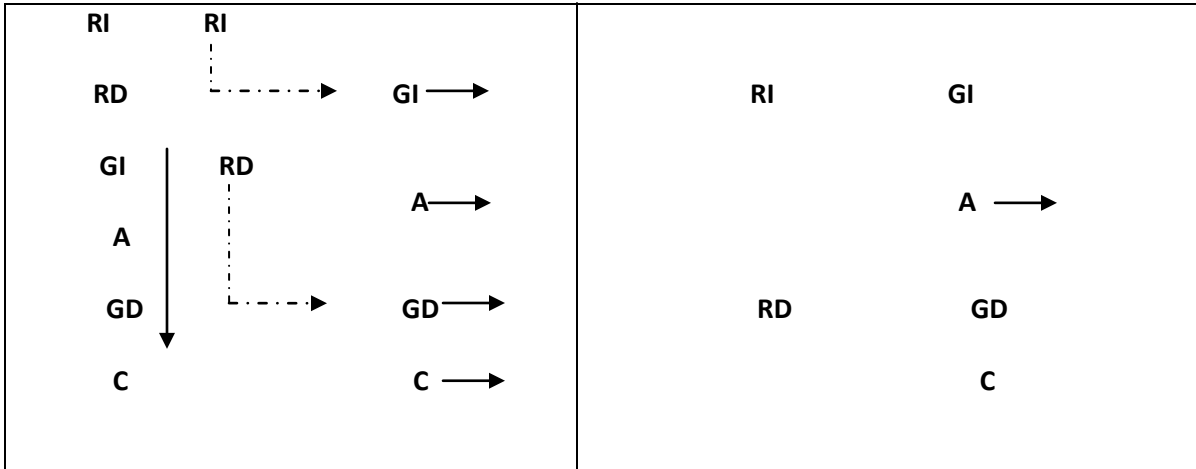

#### DESCRIPCION:

- Esta evolución deberá realizarse sobre la marcha.
- A la voz ejecutiva los guardaflancos, abanderado y comandante: tiempo 1 desplante del pie izquierdo al frente y  $\frac{1}{4}$  de giro a la izquierda, tiempo 2 unión del pie derecho al izquierdo elevando el muslo derecho, tiempo 3 al 6 avanzarán con pasos cortos, tiempo 7 y 8 los marcarán en su lugar con pasos cortos, tiempo 9 desplante del pie izquierdo para proseguir la marcha.
- El resguardo derecho: ala voz ejecutiva; tiempo 1 desplante del pie izquierdo al frente, del tiempo 2 al 6 avanzará con pasos cortos al frente para cubrirse con el guardaflanco derecho, tiempo 7 desplante del pie izquierdo  $\frac{1}{4}$  de giro a la izquierda elevando el muslo, tiempo 9 desplante del pie izquierdo al frente para proseguir la marcha.
- El resguardo izquierdo: a la voz ejecutiva tiempo 1 desplante del pie izquierdo al frente, del tiempo 2 al 4 avanzará con pasos cortos al frente para cubrirse con el guardaflanco izquierdo, tiempo 5 y 6 los marcará en su lugar con paso corto, tiempo 7 desplante del pie izquierdo y  $\frac{1}{4}$  de giro a la izquierda, tiempo 8 unión del pie derecho al izquierdo elevando el muslo, tiempo 9 desplante del pie izquierdo al frente para proseguir la marcha.
- Al formar escolta deberá sostenerse 8 pasos como mínimo para poder realizar la siguiente evolución.

### COLUMNA POR DOS

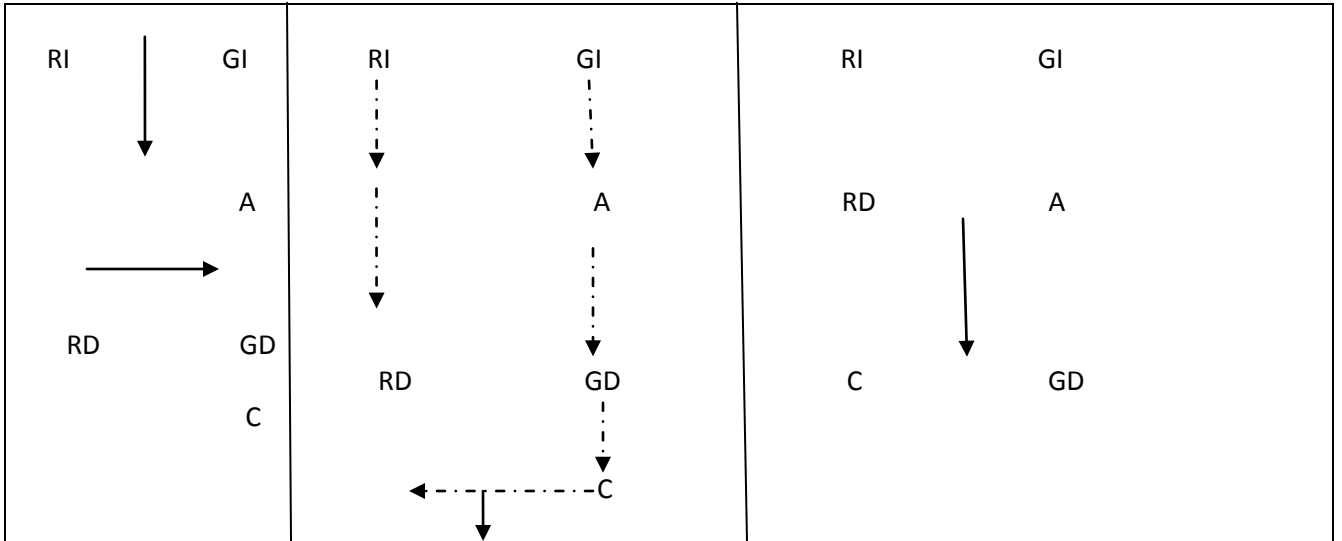

#### DESCRIPCION:

- Esta evolución deberá realizarse sobre la marcha.
- A la voz ejecutiva, todos los integrantes de la escolta: tiempo 1 desplante del pie izquierdo al frente y  $\frac{1}{4}$  de giro a la derecha, tiempo 2 unión del pie derecho al izquierdo elevando el muslo derecho.
- El comandante dará tres pasos de costado a la derecha en 6 tiempos elevando los muslos, tiempo 9 desplante del pie izquierdo al frente para seguir la marcha.
- Los guardaflancos, abanderado y resguardo izquierdo, tiempo 3 y 4 darán pasos cortos al frente. Unión del tiempo 5 al 8 los marcarán en su lugar con pasos cortos, tiempo 9 reanudarán la marcha.
- El resguardo derecho, del tiempo 3 al 8 marcará en su lugar con pasos cortos tiempo 9 desplante del pie izquierdo al frente para seguir la marcha
- Al realizar esta evolución deberá sostenerse 8 pasos como mínimo, de lo contrario no se calificará.



**COLUMNA POR DOS A FORMACION DE ESCOLTA.**

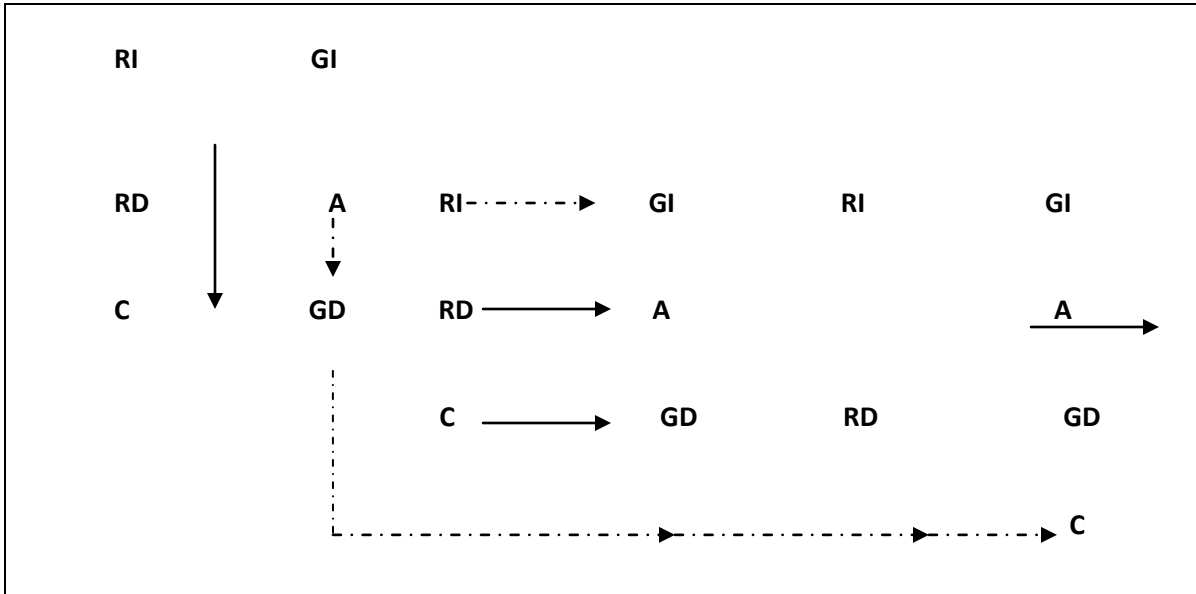

**DESCRIPCION:**

- Esta evolución deberá realizarse sobre la marcha.
- A la voz ejecutiva, todos los integrantes de la escolta: tiempo 1 desplante del pie izquierdo al frente y  $\frac{1}{4}$  de giro a la izquierda tiempo 2 unión del pie derecho al izquierdo elevando el muslo derecho.
- El comandante: al tiempo 3 dará un paso al costado a la derecha elevando los muslos, tiempo 4 unión del pie izquierdo al derecho del tiempo del 5 al 7 pasos cortos al frente (iniciando con el pie izquierdo) y tiempo 8 unión del pié derecho al izquierdo, tiempo 9 desplante del pie izquierdo para seguir la marcha.
- Resguardo derecho: dará dos pasos de costado a la derecha en 4 tiempos elevando los muslos, para cubrirse con el guardaflanco derecho, tiempo 7 (muslo izquierdo) y 8 los marcará en su lugar con pasos cortos, tiempo 9 desplante del pie izquierdo el frente para proseguir la marcha.
- Los guardaflancos, abanderado y resguardo izquierdo, tiempo 3 al 8 los marcarán en su lugar con pasos cortos, tiempo 9 desplante del pie izquierdo al frente para proseguir la marcha.
- Al formar escolta deberá sostenerse 8 pasos como mínimo para poder realizar la siguiente evolución.

## CONVERSIONES.

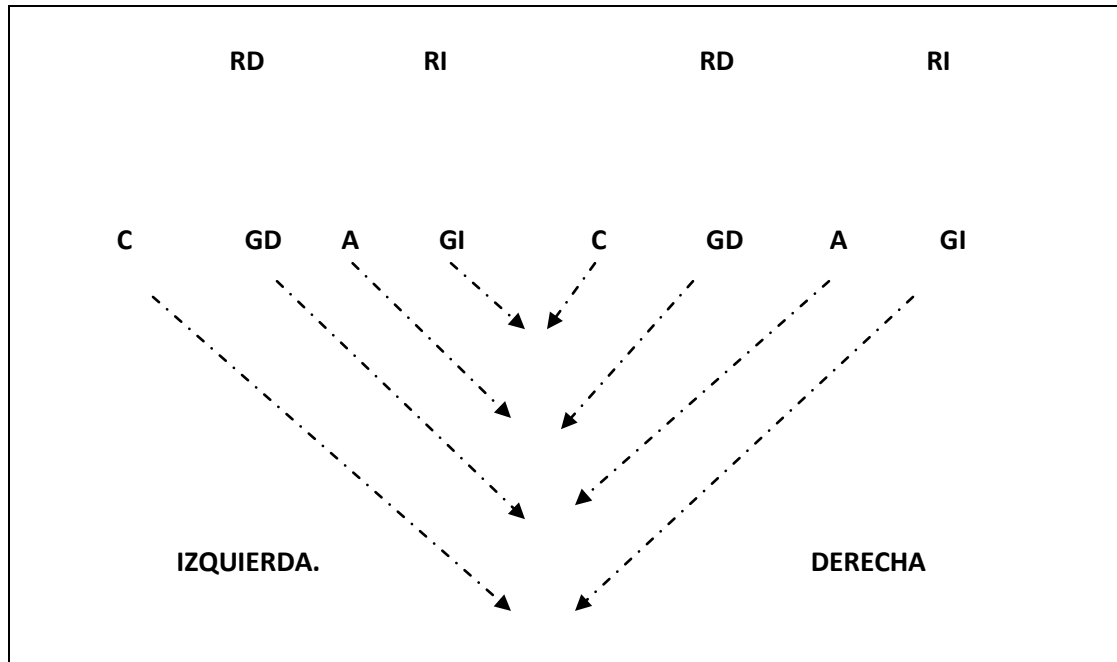

### DESCRIPCION:

- Esta evolución deberá realizarse sobre la marcha.
- La conversión consiste en girar 360° sobre un eje.
- Escolta que realice el giro más allá o menos de 360°, no se le calificará la evolución.
- Cuando la conversión es hacia la izquierda, se toma como eje el guardaflanco izquierdo, cuando es a la derecha, es al comandante.
- Entre izquierda y derecha o viceversa, habrá como mínimo 8 pasos de diferencia.
- Esta evolución se realiza con pasos cortos, conservando la misma cadencia del paso redoblado.
- Al iniciar y al terminar las conversiones deberá hacerlo con desplante al frente.
- Los resguardos: al realizar las conversiones, deberán seguir en diagonal a los guardaflancos (dependiendo del lado a realizar)
- Al terminar esta evolución, avanzará 8 pasos como mínimo para realizar la siguiente, de lo contrario no se calificará.



## RELEVAR

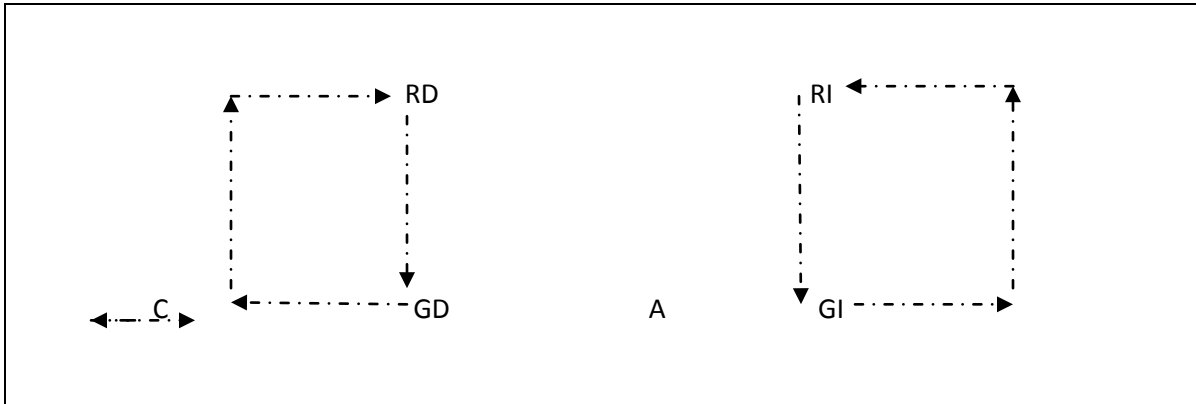

### DESCRIPCION:

- Esta evolución se realizará partiendo de la posición fundamental de firmes. Y el movimiento debe ser ejecutado simultáneamente por todos los integrantes de la escolta.
- A la voz ejecutiva: el comandante realiza un paso de costado a la derecha en 2 tiempos (sin flexionar piernas) del tiempo 3 al 6 los contará mentalmente, tiempo 7 dará un paso de costado a la izquierda, tiempo 8 unión del pié derecho al izquierdo (sin flexionar piernas).
- Los guardaflancos harán un paso de costado a la derecha o izquierda, según corresponda en 2 tiempos (sin flexionar piernas) del tiempo 3 al 5 darán pasos cortos hacia atrás iniciando con el pie izquierdo, (este movimiento para el guardaflanco derecho o izquierdo, con elevación de muslos a la altura de la cadera, sin hacer puntas) tiempo 6 unión del pié derecho al izquierdo, con elevación del muslo, tiempo 7 un paso de costado a la derecha o izquierda según corresponda, tiempo 8 unión del pié derecho al izquierdo según corresponda, (sin flexionar piernas)
- Los resguardos pasarán al lugar de los guardaflancos de la siguiente manera: A la voz descriptiva de RELEVAR, serán los únicos que harán una semiflexión de la pierna izquierda y a la voz ejecutiva de YA tiempo 1 desplante del pie izquierdo al frente, tiempo 2 al 3 darán pasos cortos al frente (sin braceo y con elevación de muslos al frente a la altura de la cadera), tiempo 4 unión del pie derecho al izquierdo (sin flexión ni elevación de muslo)
- Inmediatamente después de estos movimientos el comandante ordenará EN DESCANSO (YA) y adoptarán esta posición únicamente los guardaflancos que pasan a ser resguardos.
- El descanso. Será de la siguiente manera: se hace un desplazamiento lateral del pie izquierdo con una separación del ancho de los hombros, la mano izquierda tomará de la muñeca del brazo derecho llevando los brazos al frente y abajo pegados al cuerpo (la mano derecha será empuñada)
- El abanderado a la voz de EN DESCANSO ¡YA! sacará el asta de la cuja y la bajará para que el regatón descansa en el piso a una distancia de 10 Cms, de la punta del pie derecho (quedando el asta en forma vertical no diagonal al frente).
- Inmediatamente después, el comandante ordenará firmes para efectuar nuevamente el relevo y así los guardaflancos y resguardos queden en su posición inicial.
- Al terminar esta evolución, la escolta avanzará 8 pasos como mínimo para realizar la siguiente evolución, de lo contrario no se calificará.

## PASOS DE COSTADO.

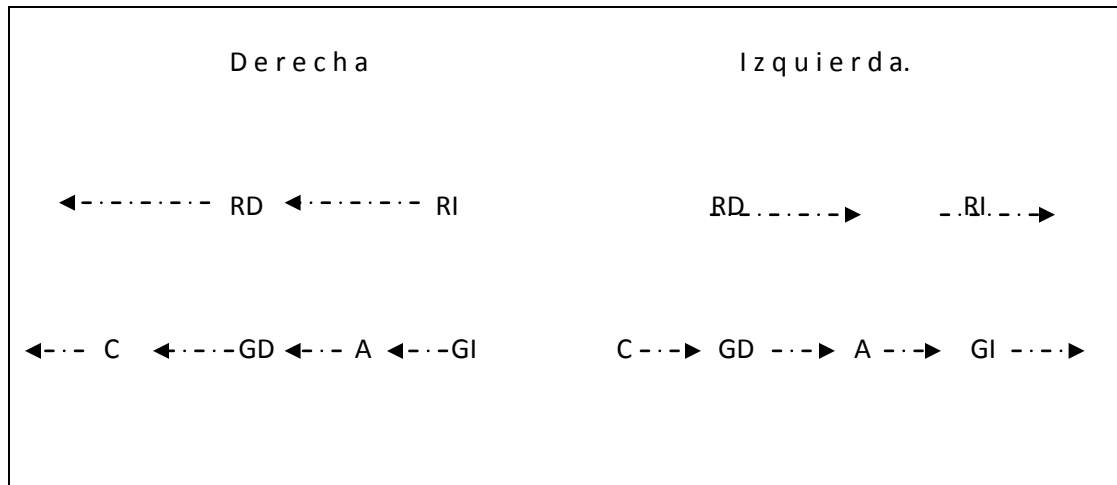

### DESCRIPCION:

- Esta evolución se realizará partiendo de la posición fundamental de firmes.
- A la voz ejecutiva ¡YA ¡del comandante: todos los integrantes de la escolta se desplazarán lateralmente a la izquierda o derecha, no importando el orden para iniciar (siempre y cuando respeten la voz de mando de su comandante)
- Los pasos se harán con movimientos naturales sin forzar las piernas, ni arrastrar los pies, sin flexionar ambas piernas, sin hacer puntas, asentando las plantas de ambos pies. (lo normal no emitiendo ruido al unir con un golpeteo de los talones). La escolta que ejecute esta acción, no se le calificará esta evolución.
- Se harán como mínimo 5 pasos y máximo 7. Escolta que no cumpla los pasos marcados en esta evolución no obtendrá calificación alguna.
- Al iniciar esta evolución, el comandante no mencionará la cantidad de pasos a realizar, será en el transcurso del movimiento cuando mande hacer alto, debiendo realizar un paso más después de la voz ejecutiva “YA “.
- Al terminar esta evolución, avanzarán 8 pasos como mínimo, para realizar la siguiente evolución, de lo contrario no se calificará.



## ABRIR ESCOLTA

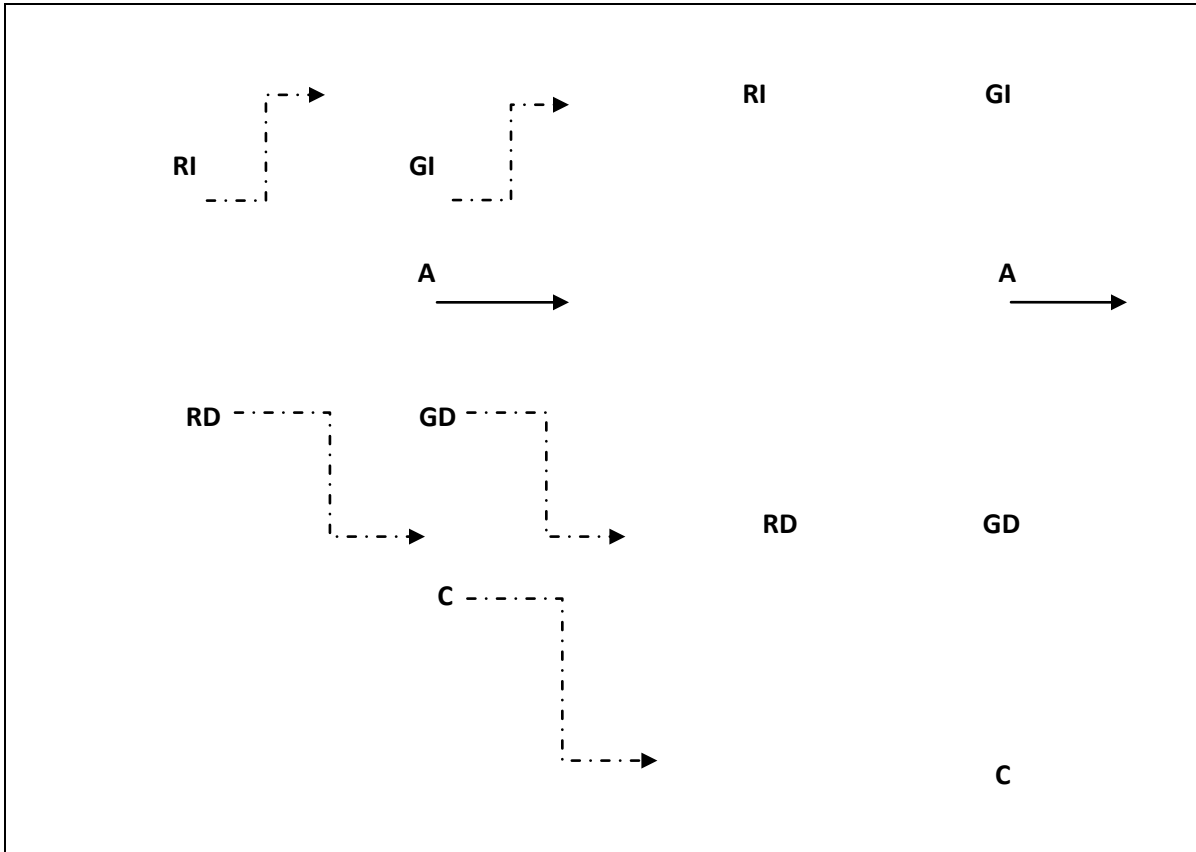

### DESCRIPCION:

- Esta evolución deberá realizarse sobre la marcha.
- A la voz ejecutiva: el abanderado, tiempo 1 desplante del pie izquierdo al frente, del tiempo 2 al 8 los marcará en su lugar con pasos cortos, tiempo 9 desplante del pie izquierdo al frente para proseguir la marcha.
- El guardaflanco y resguardo izquierdo: tiempo 1 desplante del pie izquierdo al frente y  $\frac{1}{4}$  de giro a la izquierda, tiempo 2 unión del pie derecho al izquierdo (elevando el muslo) del tiempo 3 al 6 avanzará con pasos cortos al frente, tiempo 7 desplante del pie izquierdo al frente y  $\frac{1}{4}$  de giro a la derecha, tiempo 8 unión del pie derecho al izquierdo (elevando el muslo), tiempo 9 desplante del pie izquierdo al frente para proseguir la marcha.- El comandante, guardaflanco y resguardo derecho: tiempo 1 desplante del pie izquierdo al frente y  $\frac{1}{4}$  de giro a la derecha, tiempo 2 unión del pie derecho al izquierdo (elevando el muslo), del tiempo 3 al 6 avanzará con pasos cortos al frente, tiempo 7 desplante del pie izquierdo al frente y  $\frac{1}{4}$  de giro a la izquierda, tiempo 8 unión del pie derecho al izquierdo (elevando el muslo), tiempo 9 desplante del pie izquierdo al frente para proseguir la marcha.
- Al realizar esta evolución deberá sostenerse 8 pasos como mínimo, de lo contrario no se calificará.



### CERRAR ESCOLTA.

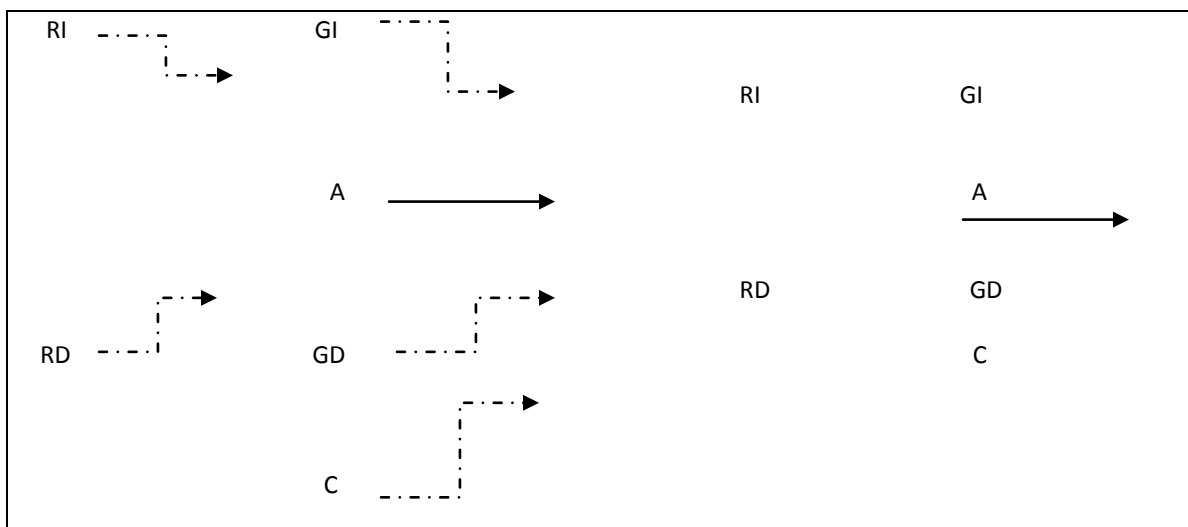

### DESCRIPCION:

- Esta evolución deberá realizarse sobre la marcha.

- El abanderado a la voz ejecutiva: tiempo 1 desplante del pie izquierdo al frente. Del tiempo 2 al 8 marcará en su lugar con pasos cortos, tiempo 9 desplante del pie izquierdo al frente para proseguir la marcha.
- El guardaflanco y resguardo izquierdo: tiempo 1 desplante del pie izquierdo al frente y  $\frac{1}{4}$  de giro a la derecha, tiempo 2 unión del pie derecho al izquierdo (elevando el muslo), del tiempo 3 al 6 avanzarán con pasos cortos al frente, tiempo 7 desplante del pie izquierdo al frente y  $\frac{1}{4}$  de giro a la izquierda, tiempo 8 unión del pie derecho al izquierdo (elevando el muslo) tiempo 9 desplante del pie izquierdo al frente para proseguir la marcha.
- El comandante, guardaflanco y resguardo derecho: tiempo 1 desplante del pie izquierdo al frente y  $\frac{1}{4}$  de giro a la izquierda, tiempo 2 unión del pie derecho al izquierdo (elevando el muslo) del tiempo 3 al 6 avanzarán con pasos cortos al frente, tiempo 7 desplante del pie izquierdo al frente y  $\frac{1}{4}$  de giro a la derecha, tiempo 8 unión del pie derecho al izquierdo, tiempo 9 desplante del pie izquierdo al frente para proseguir la marcha.
- Al formar escolta deberá sostenerse 8 pasos como mínimo para poder realizar la siguiente evolución.



## COLUMNA POR UNO VARIANTE.

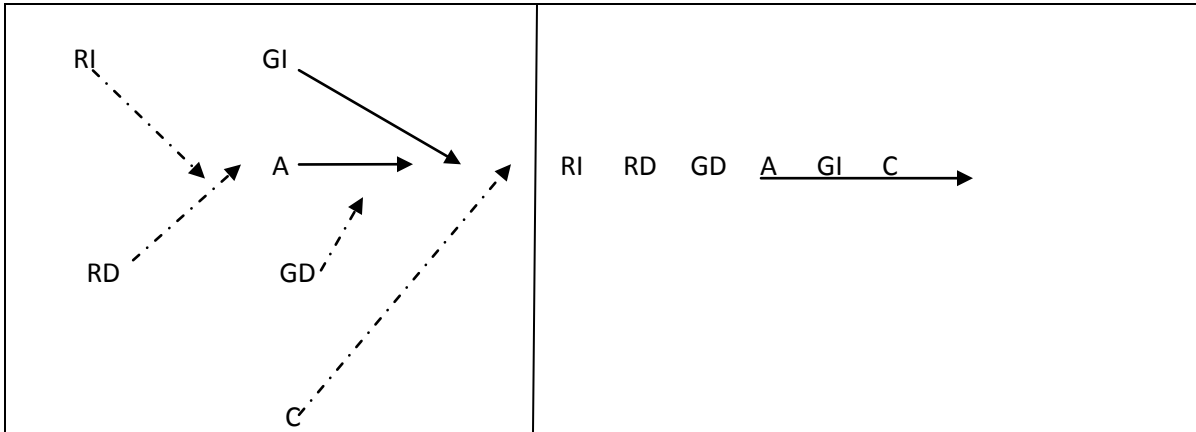

### DESCRIPCION:

- Esta evolución deberá realizarse sobre la marcha.
- A la voz ejecutiva, el comandante y el guardaflanco derecho: tiempo 1 desplante del pie izquierdo en forma diagonal hacia la izquierda, del tiempo 2 al 5 avanzarán con pasos cortos diagonales hacia el mismo lado, tiempo 6 unión del pié derecho al izquierdo (elevando el muslo), tiempos 7 y 8 medio flanco a la derecha para quedar de frente, tiempo 9 desplante del pie izquierdo al frente para proseguir la marcha.
- El abanderado: tiempo 1 desplante del pié izquierdo al frente, tiempos 2 y 3 dará pasos cortos al frente del tiempo 4 al 8 los marcará en su lugar con pasos cortos, tiempo 9 desplante del pié izquierdo para proseguir la marcha.
- El guardaflanco izquierdo: tiempo 1 desplante del pie izquierdo diagonal hacia la derecha, del tiempo 2 al 5 avanzará con pasos cortos diagonales hacia la derecha, tiempo 6, unión del pié derecho al izquierdo (elevando el muslo), tiempos 7 y 8 medio flanco a la izquierda para quedar de frente, tiempo 9 desplante del pie izquierdo al frente para proseguir la marcha.
- El resguardo derecho: tiempo 1 desplante del pie izquierdo diagonal hacia la izquierda, del tiempo 2 al 5 avanzará con pasos cortos diagonales hacia el mismo lado, tiempo 6 unión del pié derecho al izquierdo (elevando el muslo) tiempos 7 y 8 medio flanco a la derecha para quedar de frente, tiempo 9 desplante del pié izquierdo al frente para proseguir la marcha.
- El resguardo izquierdo: tiempo 1 desplante del pie izquierdo diagonal hacia la derecha, del tiempo 2 al 5 avanzará con pasos cortos diagonales hacia el mismo lado tiempo 6 unión del pie derecho al izquierdo (elevando el muslo), tiempos 7 y 8 medio flanco a la izquierda para quedar de frente, tiempo 9 desplante del pie izquierdo al frente para proseguir la marcha.
- Al realizar esta evolución deberá sostenerse 8 pasos como mínimo, de lo contrario no se calificará.

## DE COLUMNA POR UNO A FORMACION DE ESCOLTA.

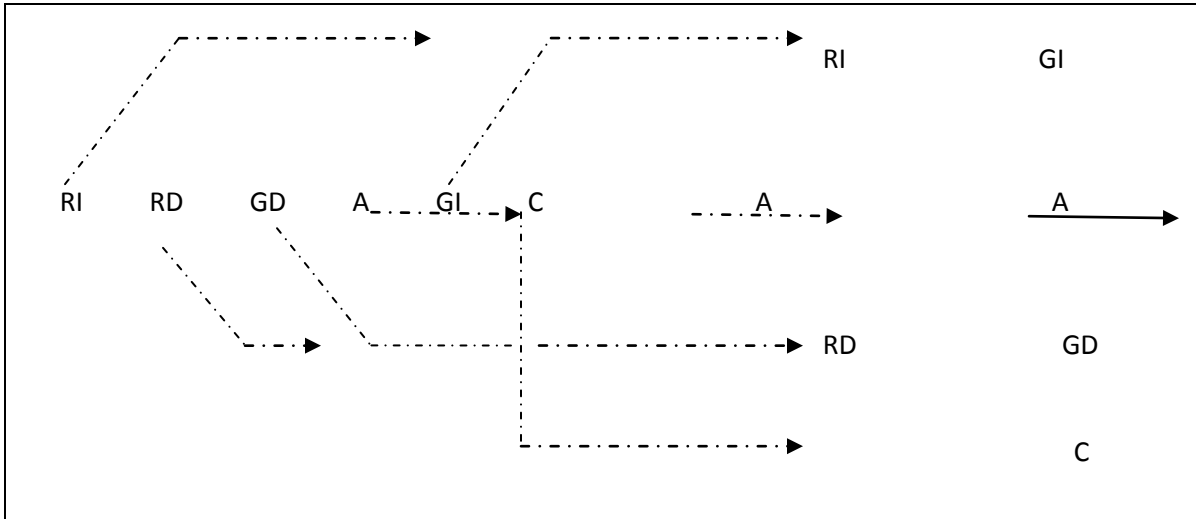

### DESCRIPCION:

- Esta evolución deberá realizarse sobre la marcha.- El comandante a la voz ejecutiva: tiempo 1 desplante del pie izquierdo al frente, tiempo 2 unión del pié derecho al izquierdo (elevando el muslo), luego dará 3 paso de costado a la derecha en 8 tiempos, tiempo 9 desplante del pié izquierdo al frente para proseguir la marcha (elevando los muslos)
- El guardaflanco y resguardo derecho: tiempo 1 desplante del pié izquierdo en forma diagonal hacia la derecha, del tiempo 2 al 5 avanzarán con pasos cortos diagonales hacia el mismo lado, tiempo 6 unión del pié derecho al izquierdo (elevando el muslo), tiempo 7 y 8 medio flanco a la izquierda para quedar de frente, tiempo 9 desplante del pié izquierdo al frente para proseguir la marcha
- El abanderado: tiempo 1 desplante del pié izquierdo al frente, del tiempo 2 al 5 avanzarán con pasos cortos al frente, tiempo 6 unión del pié derecho al izquierdo (elevando el muslo), tiempos 7 y 8 los marcará en su lugar con pasos cortos, tiempo 9 desplante del pié izquierdo al frente para proseguir la marcha
- El guardaflanco y resguardo izquierdo: tiempo 1 desplante del pié izquierdo en forma diagonal a la izquierda, tiempo 2 al 5 avanzarán con pasos cortos diagonales hacia el mismo lado, tiempo 6 unión del pié derecho al izquierdo (elevando el muslo), tiempos 7 y 8 medio flanco a la derecha para quedar al frente, tiempo 9 desplante del pié izquierdo para proseguir la marcha.
- Al formar escolta deberá sostenerlo 8 pasos como mínimo para poder realizar la siguiente evolución.

## COLUMNA POR DOS VARIANTE.

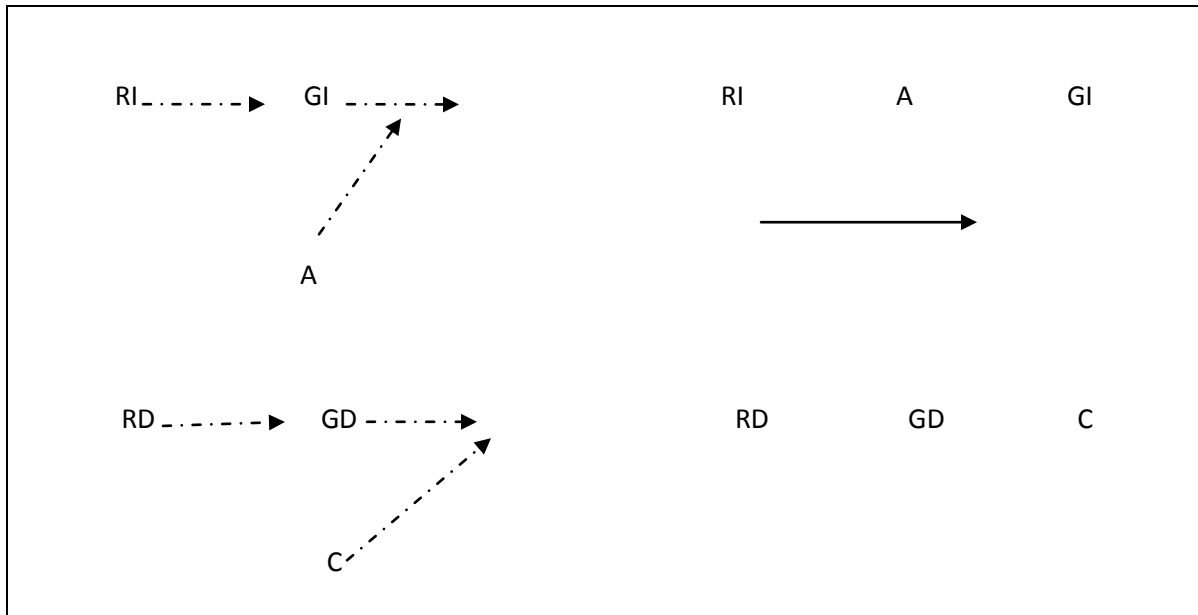

### DESCRIPCION:

- Esta evolución deberá realizarse sobre la marcha.
- A la voz ejecutivas el comandante: Tiempo 1 desplante del pie izquierdo en forma diagonal a la izquierda, del tiempo 2 al 5 avanzará con pasos cortos diagonales hacia el mismo lado, para cubrirse con el guardaflanco y resguardo derecho, tiempo 6 unión del pié derecho al izquierdo (elevando el muslo), tiempos 7 y 8 medio flanco a la derecha para quedar de frente, tiempo 9 desplante del pié izquierdo al frente para proseguir la marcha.
- El guardaflanco izquierdo: tiempo 1 desplante del pie izquierdo al frente, del tiempo 2 al 5 avanzará con pasos cortos, tiempo 6 unión del pié derecho al izquierdo (elevando el muslo) tiempos 7 y 8 los marcará en su lugar con pasos cortos, tiempo 9, desplante del pié izquierdo al frente para proseguir la marcha.
- El abanderado: tiempo 1 desplante del pie izquierdo en forma diagonal a la izquierda, tiempo 2 y 3 avanzará con pasos cortos diagonales hacia el mismo lado para cubrirse con el guardaflanco y resguardo izquierdo, tiempo 4 unión del pié derecho al izquierdo (elevando el muslo), tiempos 5 y 6 medio flanco a la derecha para quedar al frente, tiempo 7 y 8 los marcará en su lugar con pasos cortos. Tiempo 9 desplante del pié izquierdo al frente para proseguir la marcha.
- El guardaflanco derecho y los resguardos: tiempo 1 desplante del pie izquierdo al frente, tiempo 2 y 3 avanzarán con pasos cortos al frente, tiempo 4 unión del pié derecho al izquierdo (elevando el muslo) del tiempo 5 al 8 los marcarán en su lugar con pasos cortos, tiempo 9 desplante del pie izquierdo al frente para proseguir la marcha.
- Al formar escolta, deberá sostenerlo con 8 pasos como mínimo para poder realizar la siguiente evolución.

## DE COLUMNA POR DOS A FORMACION DE ESCOLTA.

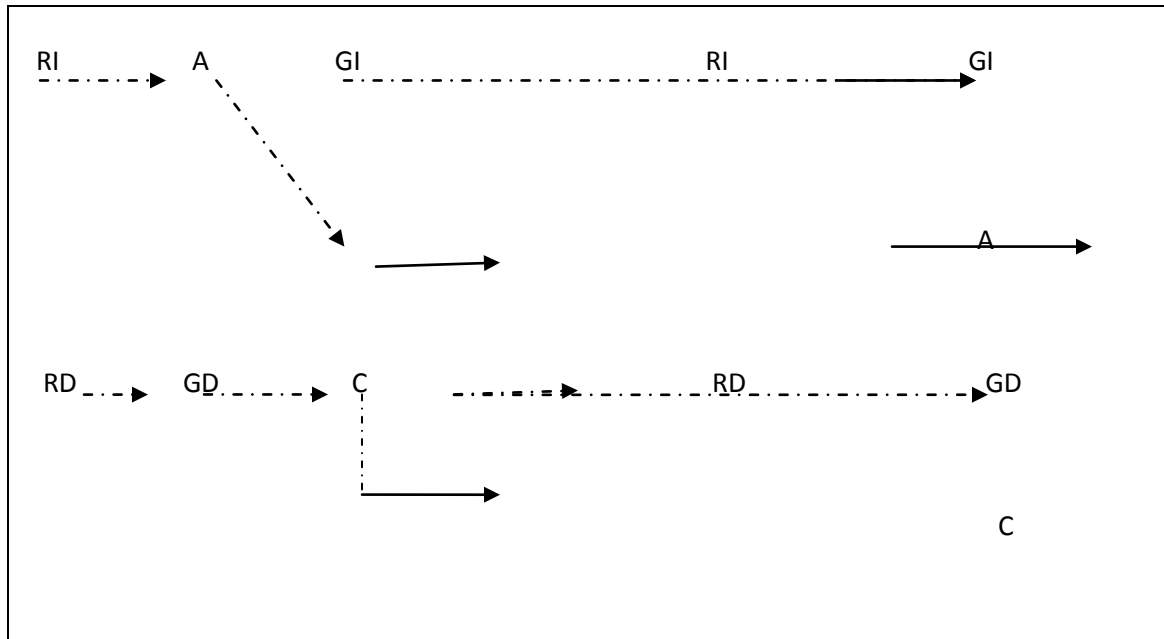

### DESCRIPCION:

- Esta evolución deberá realizarse sobre la marcha.
- A la voz ejecutiva, el comandante: tiempo 1 desplante del pie izquierdo al frente, tiempo 2 unión del pie derecho al izquierdo (elevando el muslo) luego dará 2 pasos de costado a la derecha en 4 tiempos (elevando los muslos), tiempo 7 los marcará en su lugar con el pie izquierdo, tiempo 8 los marcará en su lugar con el pie derecho, tiempo 9 desplante del pie izquierdo para proseguir la marcha.
- El abanderado: tiempo 1 desplante del pie izquierdo en forma diagonal a la derecha, del tiempo 2 al 5 avanzará con pasos cortos diagonales hacia el mismo lado, tiempo 6 unión del pie derecho al izquierdo (elevando el muslo) tiempos 7 y 8 medio flanco a la izquierda para quedar de frente, tiempo 9 desplante del pie izquierdo al frente para proseguir la marcha.
- El guardaflanco izquierdo: tiempo 1 desplante del pie izquierdo al frente del tiempo 2 al 8 los marcará en su lugar con pasos cortos, tiempo 9 desplante del pie izquierdo al frente para proseguir la marcha.
- El guardaflanco derecho y los dos resguardos. Tiempo 1 desplante del pie izquierdo al frente, del tiempo 2 al 5 avanzarán con pasos cortos al frente, tiempo 6 unión del pie derecho al izquierdo (elevando el muslo) tiempo 7 y 8 los marcarán en su lugar con pasos cortos, tiempo 9 desplante del pie izquierdo al frente para proseguir la marcha.
- Al formar escolta deberá sostenerlo 8 pasos como mínimo para poder realizar la siguiente evolución.

## **CEREMONIA PROTOCOLARIA DE INAUGURACION (PARA JUEGOS DEPORTIVOS, ESCOLTAS, ETC.).**

### **❖ RECEPCION DE AUTORIDADES**

- Se pondrán asistentes (mujeres de preferencia), que conozcan a las autoridades y que se sirvan pasarlas a la mesa del presídium.
- Se les preguntará nombre y cargo y si representan a alguien, si es así, al momento de presentarlo se dirá su nombre y cargo, además se mencionará nombre y cargo de su representado.

### **❖ DESFILE DE DELEGACIONES PARTICIPANTES.**

- Para esto, en la junta previa se dará a conocer el recorrido y en qué formación irán; al saberlo puede suceder que desfilen solos o bien les guíe un(a) asistente portando pancarta o banderín de participantes, si se cuenta con aparato de sonido se anunciará con nombre, lugar, etc. Y si es posible una pequeña reseña del contingente que desfila.
- En algunos casos se saluda al pasar por el presídium.

### **❖ HONORES A LA BANDERA.**

- Se mandará saludar hasta que la escolta termine su recorrido y se estacione en su lugar designado.
- Se mandará firmes y se entonará el Himno Nacional Mexicano.
- Inmediatamente se manda saludar y la escolta se pondrá en movimiento, para regresar a su nicho de honor la Bandera.

#### ❖ PRESENTACION DE AUTORIDADES QUE PRESIDEN EL EVENTO.

- Se empezará a mencionar al de mayor rango y que sea el titular, de no ser así, se mencionará a los titulares, dejando al último a los representantes (el anfitrión se menciona al último, por cortesía).

#### ❖ MENSAJE DE BIENVENIDA.

- Este lo dará la autoridad anfitriona o local, con más rango, mencionándole con nombre y cargo.

#### ❖ DECLARATORIA INAUGURAL.

- Esta la dará la autoridad de mayor rango que esté presente o bien a la que se le haya solicitado hacer la declaratoria, mencionándola con nombre y cargo.

#### ❖ TOMA DE PROTESTA O JURAMENTO DEPORTIVO.

- Lo hará un deportista destacado local en activo

#### ❖ ENTRADA DEL FUEGO SIMBOLICO.

- Es opcional.
- Lo conducirá al pebetero el deportista que haya destacado en activo ó bien aún esté. Se recomienda a un veterano.
- Al llegar al pebetero el deportista hará reverencias hacia los 4 puntos cardinales empezando por el centro hacia arriba, continúa izquierda, derecha, atrás y hacia delante para prender el fuego en el pebetero, para luego retirarse (se leerá su curriculum).
- Con la presencia de todos se entona el Himno a Chiapas.

#### ❖ ENTRADA DE LAS DELEGACIONES PARTICIPANTES.

- Es también en la junta previa que se toma el acuerdo para determinar de qué manera saldrán, (organizar entradas y salidas de contingentes).

#### ❖ NUMERO ESPECIAL.

- Es opcional.
- Pueden ser de 1 a 2 números (musicales, bailables, etc.).

#### ❖ INICIO DEL EVENTO.

- Cuando se están retirando las delegaciones, por medio del aparato de sonido se dará a conocer con qué inicia el evento y quienes coordinarán las diferentes actividades.

## **CEREMONIA PROTOCOLARIA DE CLAUSURA.**

### 1. RECEPCION DE AUTORIDADES.

1.1 Se hará de la misma manera que en la ceremonia de inauguración.

### 2. DESFILE DE LAS DELEGACIONES PARTICIPANTES.

2.1 Se hará de la misma manera que en la ceremonia de inauguración.

### 3. PRESENTACION DE AUTORIDADES.

3.1 Se hará de la misma manera que en la ceremonia de inauguración.

3.2 Opcional bailable o música.

### 4. CEREMONIA PROTOCOLARIA DE PREMIACION.

4.1 Dependiendo del evento que se trate, en algunos de ellos se va premiando como avanza el evento, en otros, como es este caso, se empezará a premiar con el 3er. Lugar para terminar con el 1°.

### 5. PALABRAS DE DESPEDIDA.

5.1 Puede ser la misma autoridad de la inauguración o elegir otro.

5.2 Opcional, bailable o música.

### 6. CLAUSURA DEL EVENTO.

6.1 Puede ser la misma autoridad de la inauguración o elegir otro.

**NOTA:** Es importante mencionar que el Prof. de Educación Física retome su compromiso en cuanto la organización, inauguración y clausura.

## ENTREGA CORRECTA DE LA BANDERA.

- Recepción de Bandera: el abanderado no dará un paso al frente y empezará la siguiente orden, para que toda la escolta salude (saludo en dos tiempos).
- La autoridad correspondiente entregará la bandera con un movimiento enérgico, colocando la mano izquierda arriba, dedos hacia la misma dirección y mano derecha abajo, dedos hacia el piso, entregándola diagonalmente, el abanderado la recibirá en forma inversa.
- El abanderado la llevará hacia el pecho con un movimiento enérgico, colocándola en la cuja en tres tiempos.

**Tiempo 1.** (Jalón enérgico hacia el hombro)

**Tiempo 2.** (Entrada a la cuja)

**Tiempo 3.** (Mano izquierda a su costado)

- La autoridad que entregue la Bandera saldrá en dos tiempos y se retirará por un costado.
- Entrega de Bandera. La escolta al entregar la Bandera no desplazará a su abanderado, esperando el saludo de la autoridad, realizándose la entrega y recepción según especificación anterior.
- Después de la entrega, la escolta permanecerá saludando hasta que la Bandera se pierda de vista.
- Por último la escolta puede desintegrarse en su lugar o avanzar por columnas, etc.



**COLEGIO DE BACHILLERES DE CHIAPAS**  
**DIRECCION ACADÉMICA**  
**SUBDIRECCIÓN DE SERVICIOS EDUCATIVOS**  
**DEPARTAMENTO DE ACTIVIDADES CULTURALES Y DEPORTIVAS.**



**Cédula de inscripción del Encuentro Estatal de Escoltas**

Plantel: \_\_\_\_\_ Zona: \_\_\_\_\_ Fecha: \_\_\_\_\_

Posiciones	Nombre	Matricula y semestre
1.- Comandante		
2.- Guardar flanco derecho		
3.- Abanderado (a)		
4.- Guardar flanco izquierdo		
5.- Resguardo izquierdo		
6.- Resguardo derecho		

0.I	Orden de Itinerario
	Columna por uno
	Abrir y cerrar escolta
	Columna por dos
	Conversión derecha / Izquierda
	Relevar y descanso
	Pasos de costado derecha / izquierda

\_\_\_\_\_  
**Nombre y firma del director**

\_\_\_\_\_  
**Nombre y firma del coordinador de zona**

\_\_\_\_\_  
**Nombre y firma del promotor**



**COLEGIO DE BACHILLERES DE CHIAPAS**  
**DIRECCION ACADÉMICA**  
**SUBDIRECCIÓN DE SERVICIOS EDUCATIVOS**  
**DEPARTAMENTO DE ACTV. CULTURALES Y DEPORTIVAS**



### **Compilación final del Encuentro Estatal de Escoltas**

Plantel: \_\_\_\_\_ Zona: \_\_\_\_\_ Fecha: \_\_\_\_\_

PLANTELES	JURADO 1	JURADO 2	JURADO 3	JURADO 4	JURADO 5	COMAN DANTE	PRESIDE NTE DEL JURADO	TOTAL DE PUNTOS	LUGAR

### RESULTADO FINAL

LUGARES	PLANTEL	PUNTOS
1º		
2º		
3º		

\_\_\_\_\_  
**COMPILADOR GENERAL**

**NOMBRE Y FIRMA**

\_\_\_\_\_  
**PRESIDENTE DEL JURADO**

**NOMBRE Y FIRMA**



**COLEGIO DE BACHILLERES DE CHIAPAS**  
**DIRECCIÓN ACADÉMICA**  
**SUBDIRECCIÓN DE SERVICIOS EDUCATIVOS**  
**DEPARTAMENTO DE ACTIVIDADES CULTURALES Y DEPORTIVAS.**  
**FICHA DE EVALUACIÓN PARA EL ENCUENTRO ESTATAL DE ESCOLTAS**



Plantel: \_\_\_\_\_ Zona: \_\_\_\_\_

O.I	EVOLUCIONES (10)	COORDINACIÓN (2)	SIMETRÍA (3)	MARCIALIDAD (2)	R. TÉCNICA (3)	SUMA DE PUNTOS
	COLUMNA X 1					
	COLUMNA X 2					
	ABRIR Y CERRAR ESCOLTA					
	RELEVAR					
	PASOS DE COSTADO					
	CONVERSIÓN IZQUIERDA					
	CONVERSIÓN DERECHA					
<b>TOTAL</b>						

CALIFICACIÓN DEL PASO (20)	BRACEO (5)	MIEM. INF. (5)	1ª AMONEST. (-5)	2ª AMONEST. (-5)	PUNTUACIÓN

UNIFORME (10)	COLOR (2)	CALZADO (2)	CALCETAS (2)	BLUSA O CAMISA (2)	PANTALÓN O FALDA (2)	PUNTUACIÓN

CALIFICACIÓN DEL COMANDANTE	ESCALA DEL 1 AL 10	PUNTUACIÓN

PENALIZACIONES	REBASAR LÍMITE DE TIEMPO (-5)	SALIDAS DEL ÁREA					PUNTUACIÓN (MENS)
		(-1)	(-1)	(-1)	(-1)	(-1)	

PUNTUACIÓN GENERAL	
ENTRADA Y SALIDA	

OBSERVACIONES:

\_\_\_\_\_  
NOMBRE Y FIRMA DEL JUEZ No.

\_\_\_\_\_  
NOMBRE Y FIRMA DEL PRESIDENTE DEL JURADO

## **DIRECTORIO**

**LIC.MARGARITA ANGELINA MARTÌNEZ PANIAGUA**  
**DIRECTORA GENERAL COBACH**

**ING. JOSÉ FRANCISCO GÓMEZ MORALES**  
**SECRETARIO TÉCNICO**

**MTRA. ANA MARÍA RUIZ FLORES**  
**DIRECTORA ACADÉMICA**

**ING. LUIS FERNANDO CASTELLANOS GUTIÉRREZ**  
**SUBDIRECTOR DE SERVICIOS EDUCATIVOS**

**TTE. RUBÉN ESPONDA MEZA**  
**JEFE DEL DEPARTAMENTO DE ACTIVIDADES CULTURALES Y DEPORTIVAS**

**L.E.F. LUZ DEL ALBA TRUJILLO CAMACHO**  
**RESPONSABLE DEL ÁREA CÍVICA**